A dramatic landscape at sunset with a glowing figure of Jesus in the sky. The scene features a range of jagged mountains in the background, a dense forest of evergreen trees in the foreground, and a winding river. The sky is filled with vibrant orange and yellow clouds, and a bright, glowing figure of Jesus with long hair and a white robe is positioned in the upper right, surrounded by a halo of light and a trail of red petals or leaves falling from him.

身体和基督台

末世论

Dr. Rick Griffith • 博士 • 新加坡神学院 • BibleStudyDownloads.org

被提



复活和判断

R = 4 组复活
J = 7 判断组

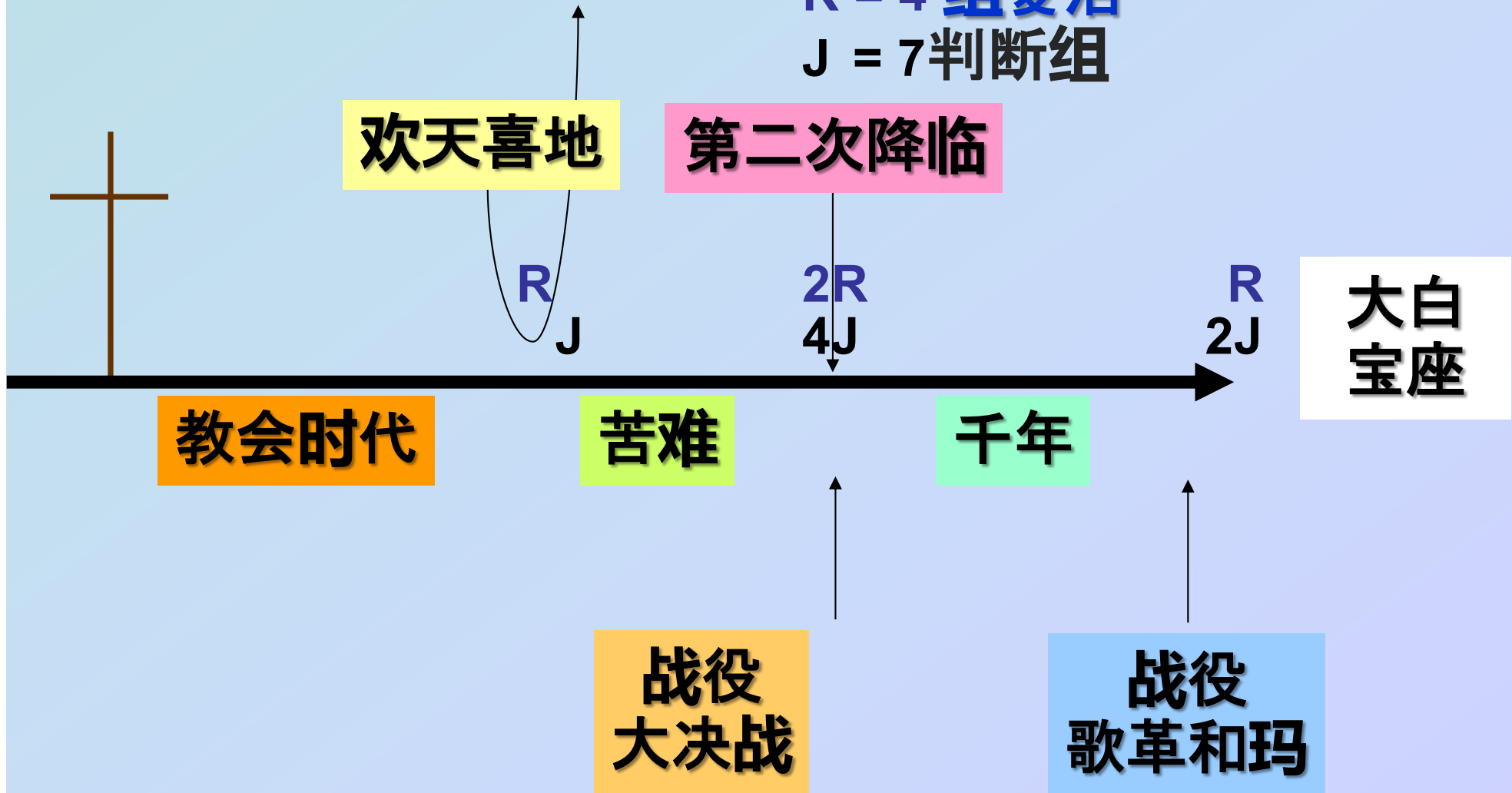

基督的审判台前



- 奖赏由基督的信徒
(林后. 5:10)
- 在着迷
(贴前. 4:17)
- 奖励的奖励或损失
- (未得救)

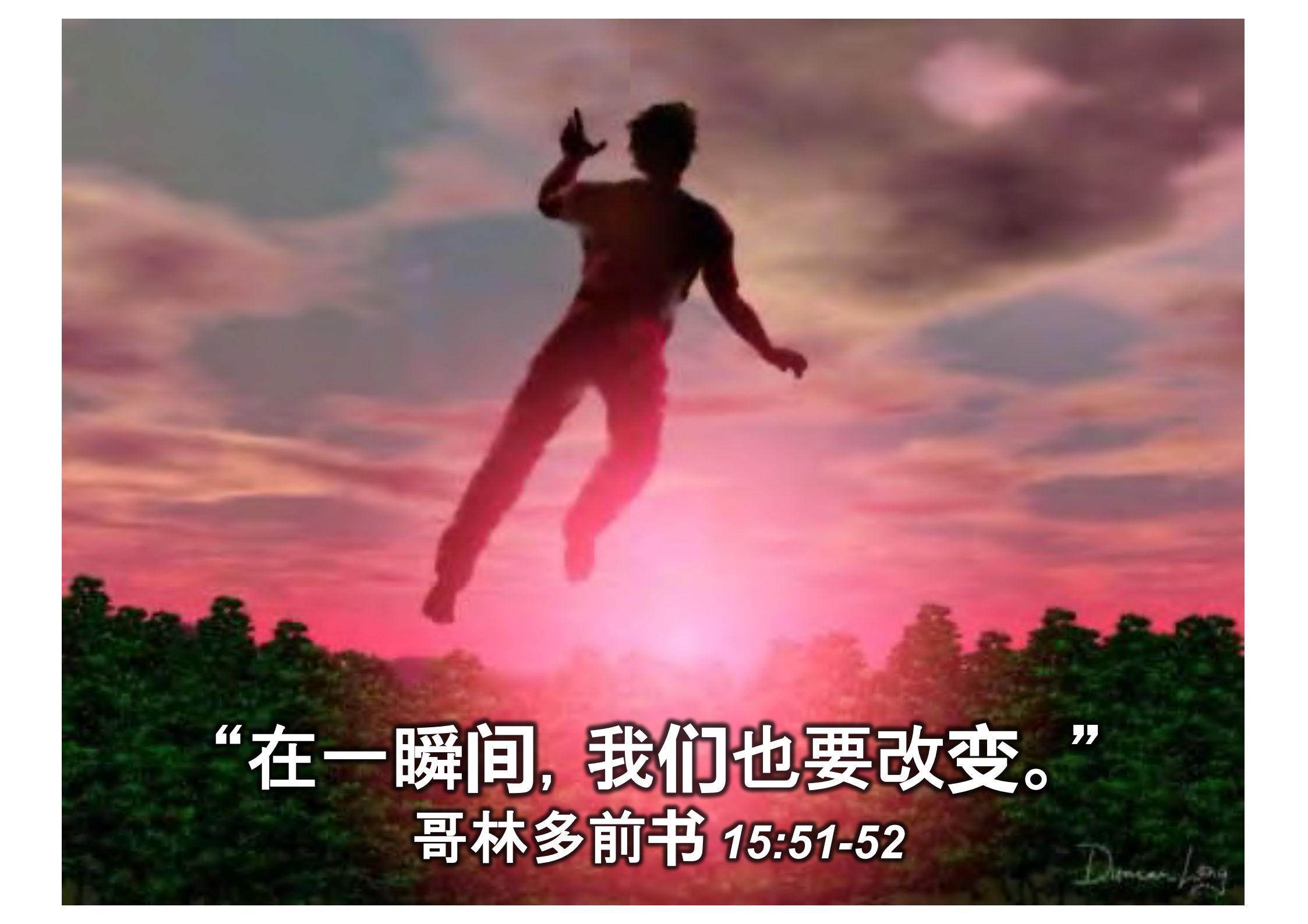

“在一瞬间，我们也要改变。”
哥林多前书 15:51-52

新身体的三个比喻:

- 植物 (15:36-38)
- 动物 (15:39)
- 无生命的物体 (15:40-41)

复活的身体



我们会与他在云中相见

(贴前4:17)



我们在地上的帐棚拆 毁了 (林后. 5:1)



全新的身体





基督的审判台

这是为定救恩的审判？

还是为了奖励信徒？

审判台 (Bema) 任存在





审判台和阿克罗科林斯在后

阿克罗科林斯的风景



主城之下



哥林多的市集

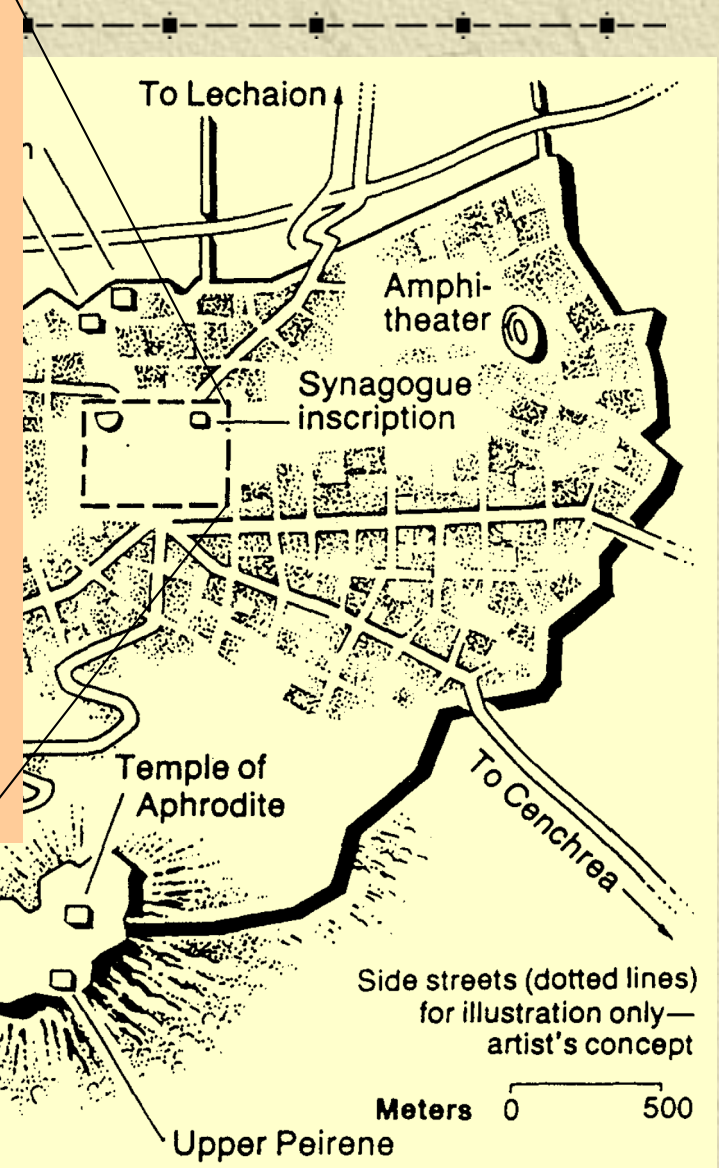
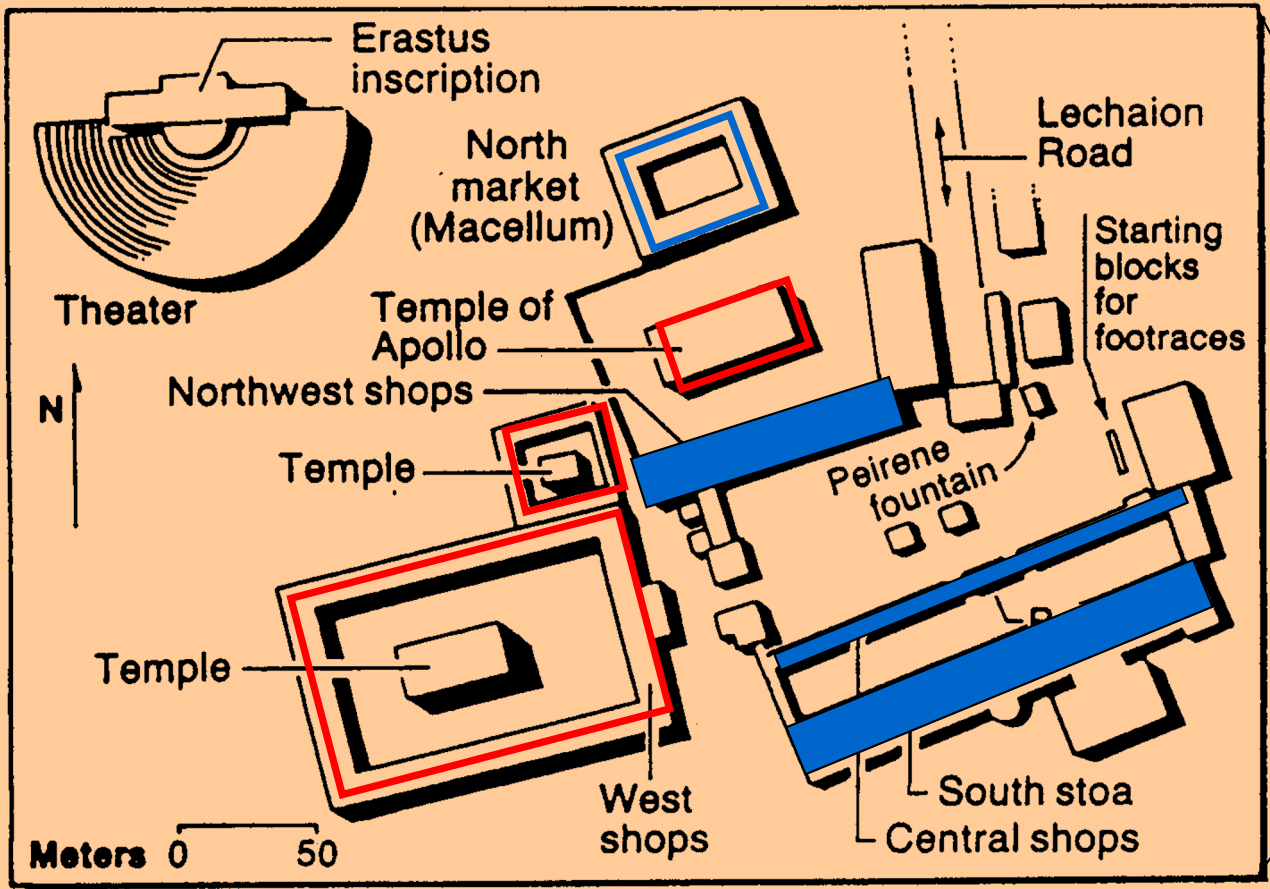

“迦利奥任亚该亚省长的的时候，犹太人一致起来攻击保罗，把他带到审判台前” (使徒行18:12 CSBT)



告状
哥林多前 6

保罗被带
到审判台前
使徒行 18:12

在哥林多的公堂

靠近审判台

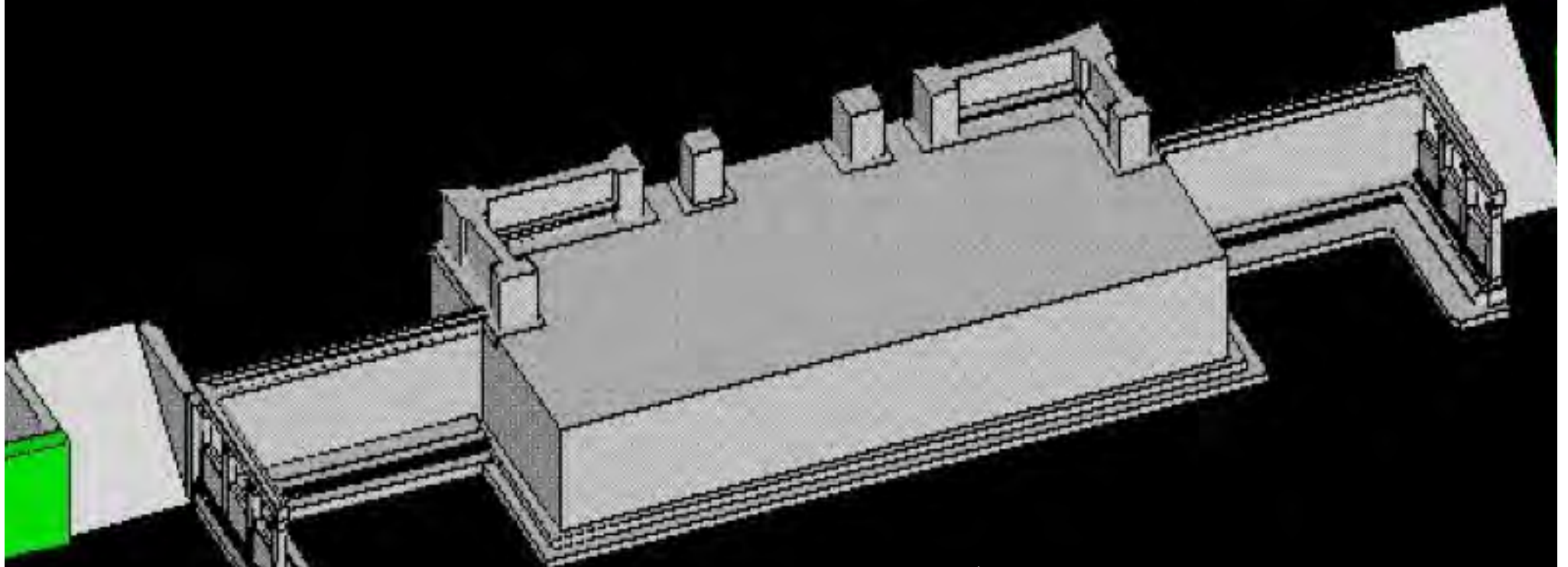

“所以，无论是住在身内，离开身外，我们立了志向，要得主的喜悦。**因为我们众人必要在基督的审判台前显露出来**，叫各人按着本身所行的，或善或恶受抱” (哥林多后 5:9-10 CUVS).

法官或演讲者站在审判台之上



站在审判台前受审或受奖赏





审判台的奖赏

“在雅典古希腊竞赛中，旧的竞技场都有个升降台，是主席或竞赛裁判坐的地方。从这里，他会奖赏所有的参赛者；从这里，他会奖赏所有的冠军。这叫做‘读经台’ or ‘奖赏之位。’ 它从不以审判台而用。”

真的吗？

L. Sale-Harrison, *Judgment Seat of Christ*, 8
cited by Pentecost, *Things to Come*, 220

审判台是耶稣 被带到彼拉多 前的地方





审判台是个赐奖赏的平台



“... 那火要考验各人的
工程是怎样的”
(林前3:13)



有些爱跑步



有些放弃



基督徒生命是个赛程



有些跑得好，但是...



有些放弃了基督徒赛程



你会和基督奔跑多久？



“他们曾在这里。”



- 离婚
- 大学疑惑
- 同居
- 分居

回返的新加坡人

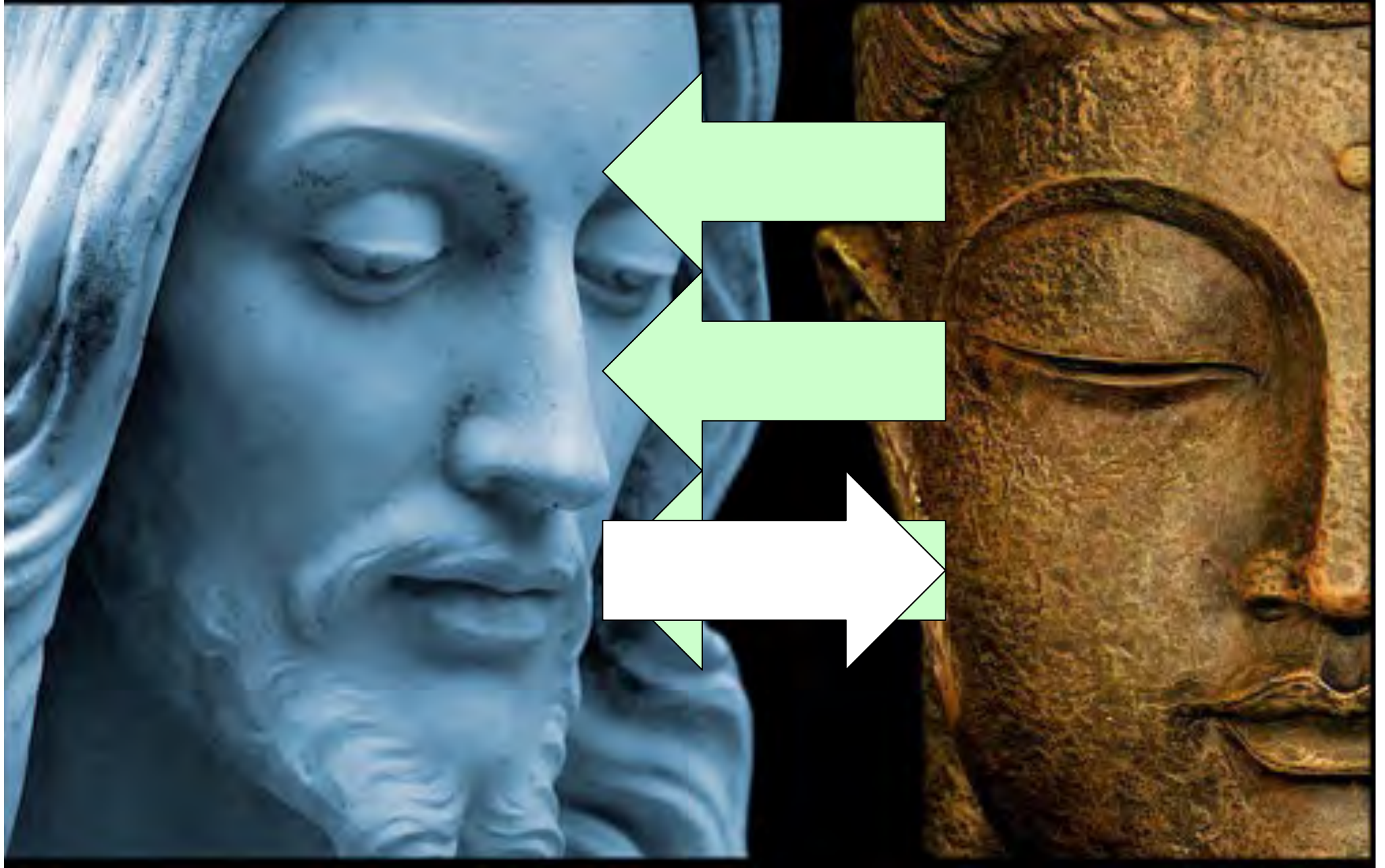

你呢？

1. 你之前的宗教信仰是什么？
2. 什么会诱惑你回返？

- 无神论者？
- 祖先崇拜？
- 佛教徒？
- 自由思想者？
- 印度教教徒？
- 回教徒？
- 道教徒？
- 基督徒？
- 名义上的基督徒？

“他们曾在这里。”



继续奔跑





为什么继续奔跑？

A man in a blue t-shirt and dark shorts is running on a grassy path in a park. The background shows a city skyline with tall buildings under a bright, hazy sky. The overall scene is captured in a cinematic style with soft lighting.

为什么继续奔跑？

真实的基督徒会在死亡面前诚实坚守吗？

NTS
274i
Esch
78p



无法完成的事情 (希伯来 6:4-6 CNV)

因为那些曾经蒙了光照，尝过属天的恩赐的滋味，
与圣灵有分，⁵ 并且尝过 神美善的道和来世的权
能的人，⁶ 如果偏离了正道，**就不可能再使他们重
新悔改了**。因为他们亲自把 神的儿子再钉在十字
架上，公然羞辱他。

亚米纽斯观

希伯来书 6:4-8

Bob Deffinbaugh, "13. Dairy Queen or Steak and Ale (Hebrews 6:4-8)"
<https://bible.org/seriespage/13-dairy-queen-or-steak-and-ale-hebrews-64-8>



警告和告诫
会导致对接受奖
赏的疑惑。



奖品是救
恩, 永生。

已经

还没

赛程代表了救恩。

基督徒可能会遗弃赛程而失去救恩。

归正 (加尔文) 观

警告和告诫呼叫我们必须自我回顾, 自我反思, 评定自己是否已经得救。

奖品是救恩, 永生

已经得救



赛程代表救恩。遗弃赛程证明此人从没得救。基督徒背对着目标跑着以评定自己在跑道上的进度。

假设观

警告和告诫只能警惕
如果没有坚守到
最后的后果。

奖品是救恩，永生。

已经
得救



赛程代表救恩。已经得救的人是无法抛弃赛程。

失去奖赏观

警告和告诫
会导致对接受
奖赏的疑惑。

奖品不是
救恩，
而是奖赏。

已经
得救



赛程代表救恩。

基督徒有可能会遗弃赛程而失去奖赏。

失去生命观

(Dr. 里克-格里菲思持有的观点)

警告和告诫
劝诫与基督持之以恨，
不让他们会面临
肉体死亡。

奖品不是救恩，
而是王国的遗产

已经
得救



赛程代表救恩。

基督徒有可能会遗弃赛程而失去生命。



希伯来书



**“我应该
回去吗？”**

**“因此，我们必须更加密切注意所听过的道理，
免得我们随流失去。” (2:1 CNVS).**



耶路撒冷的基督徒 遭受什么下场？

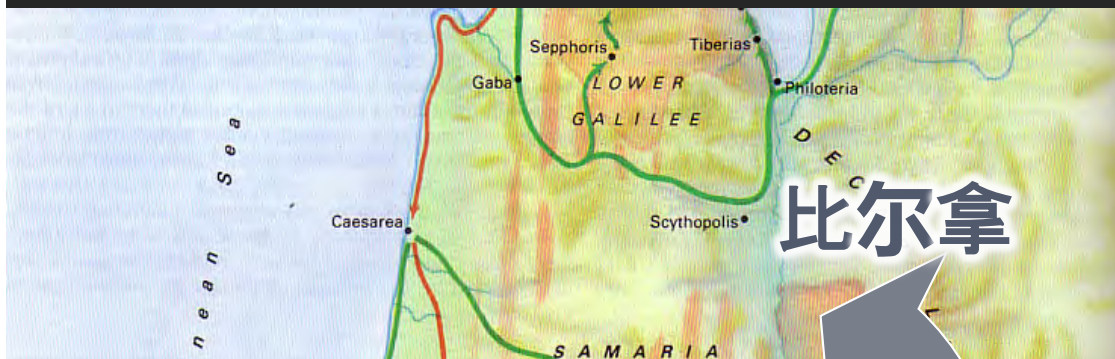

启发告诉信徒前往
比尔拿寻求保护。





向前推进!

希伯来书的探讨



希伯来书的五个警告

1. 纪律的警告 (2:1-4)
2. 剥夺遗产的警告 (3:7-19)
3. 死亡的警告 (6:4-8)
4. 死亡的警告 (10:26-31)
5. 不关心的警告 (12:14-29)

烈火

²⁶ 因为我们得知真道以後，若故意犯罪，赎罪的祭就再没有了；²⁷ 惟有战惧等候审判和那烧灭众敌人的烈火。

(希伯来书 10:26-27)

地狱的烈火？

不，来之耶路撒冷的
烈火！

对一些警告性的经节的观点

作者接着这些经文
向那一组的犹太人致词呢？

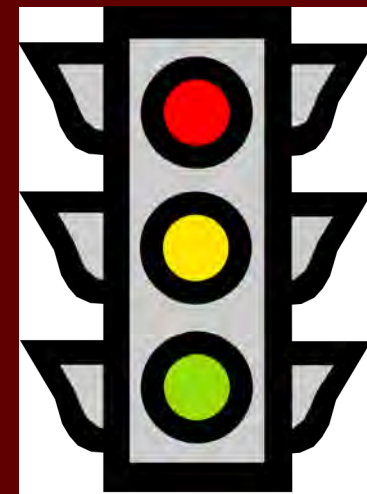

假信徒	前任信徒	世俗的信徒
那些不是真正的信徒。	没有看到和了解到“基督是首位，尊贵与崇高”而犯罪的基督徒。	没有看到和了解到“基督是首位，尊贵与崇高”而犯罪的基督徒。

对一些警告性的经节的观点

他们被惩罚的性质是什么呢？

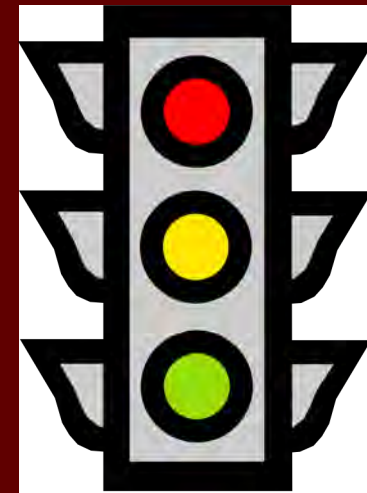

假信徒	前任信徒	世俗的信徒
没有得过拯救	失去了拯救	失去了赏赐

对一些警告性的经节的观点

其结果是什么样的呢？

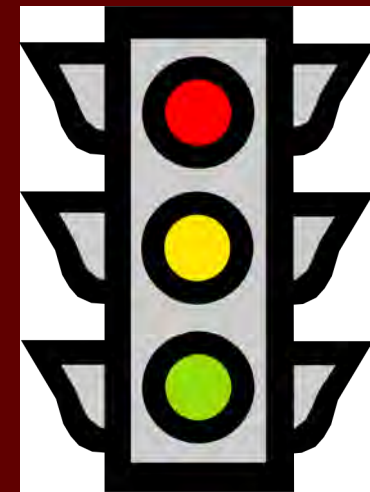

假信徒

地狱

前任信徒

地狱

世俗的信徒

神性的处罚

对一些警告性的经节的观点

有那个神学看法相信以下的观点？

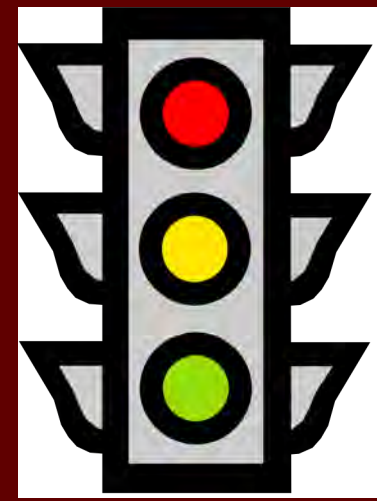

假信徒	前任信徒	世俗的信徒
改革中	亚米念	参与者

? ? ? ? ? ? ? ? ? ? ? ?

观点或论点的长处

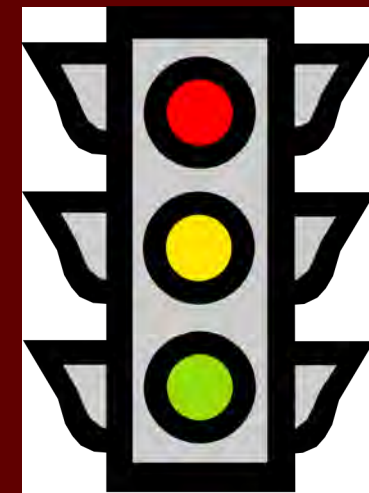

? ? ?	? ? ? ?	? ? ? ? ?
? ? ? ? ? ? ?	? ? ? ? ? ? ?	? ? ? " ? ? ? ? " ? ? ?

? ? ? ? ? ? ? ? ? ? ? ?

观点或论点的短处

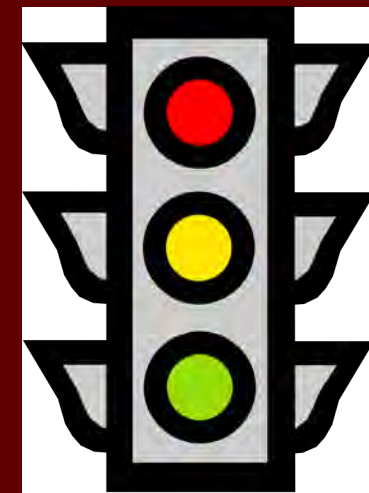

? ? ?	? ? ? ?	? ? ? ? ?
<p>? ? ? ? ? ? ?</p> <p>? ? ? ? ? ? ?</p> <p>? ○</p>	<p>“ ? ? ? ? ? ?</p> <p>” ? ? ? ? ? ?</p> <p>? ? ? ? ? “ ?</p> <p>? ? ? ? ? ? ?</p> <p>? ? ” ? ? ? ?</p>	<p>? 10:26 ? ? ?</p> <p>? ? ? ? ? ? ?</p> <p>? ? ? ?</p>

标签的问题

我们一定要是其中之一...?

归正?

...或...

亚米纽斯?

很多还是会背离



失去救恩

永生保障



叛教的现实

参与者有双方的优点
但没有彼此的弱点

被提的牵连



我们会与他在云中相见



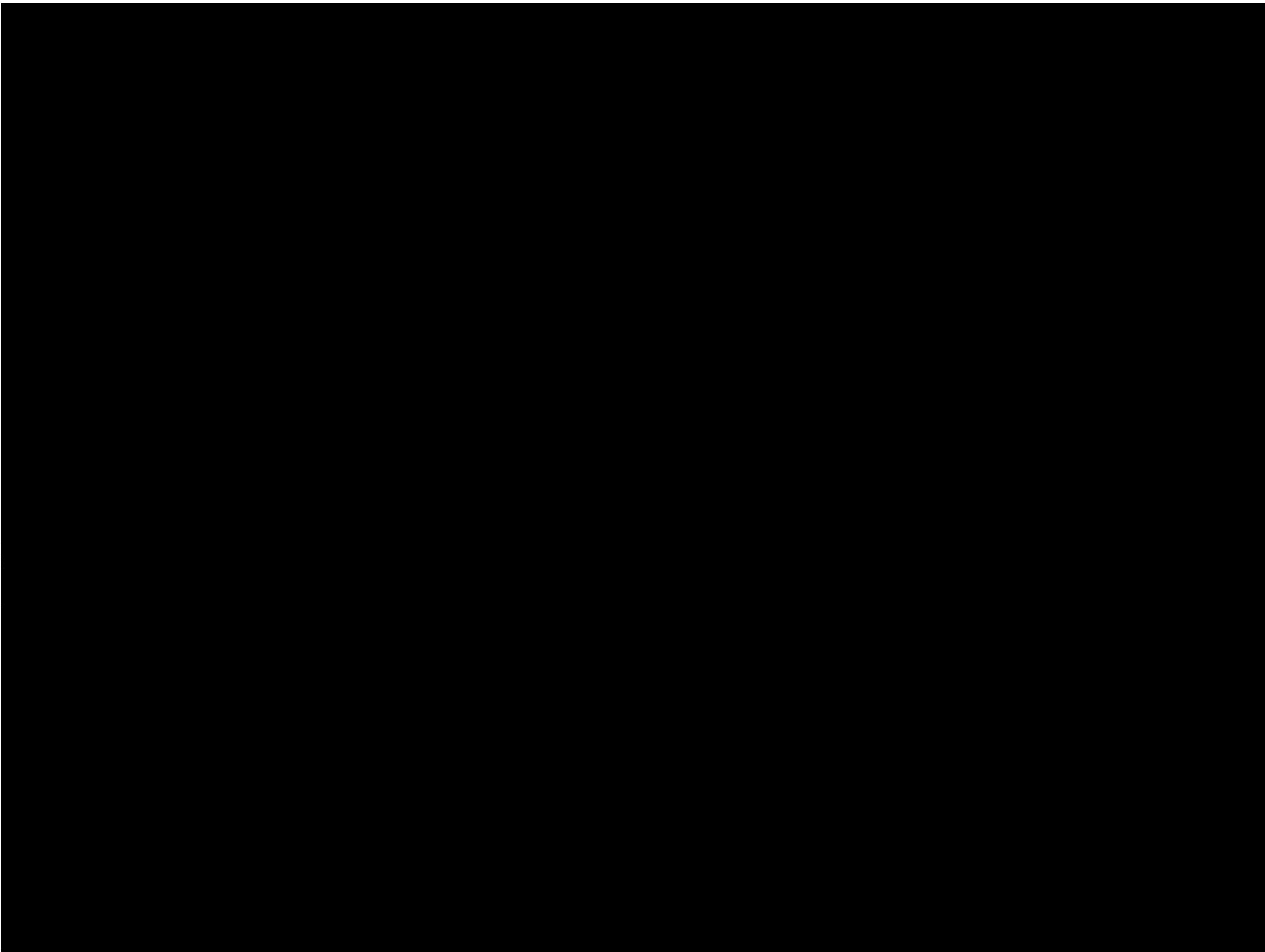



天空
将
展现...

...准备他的入口



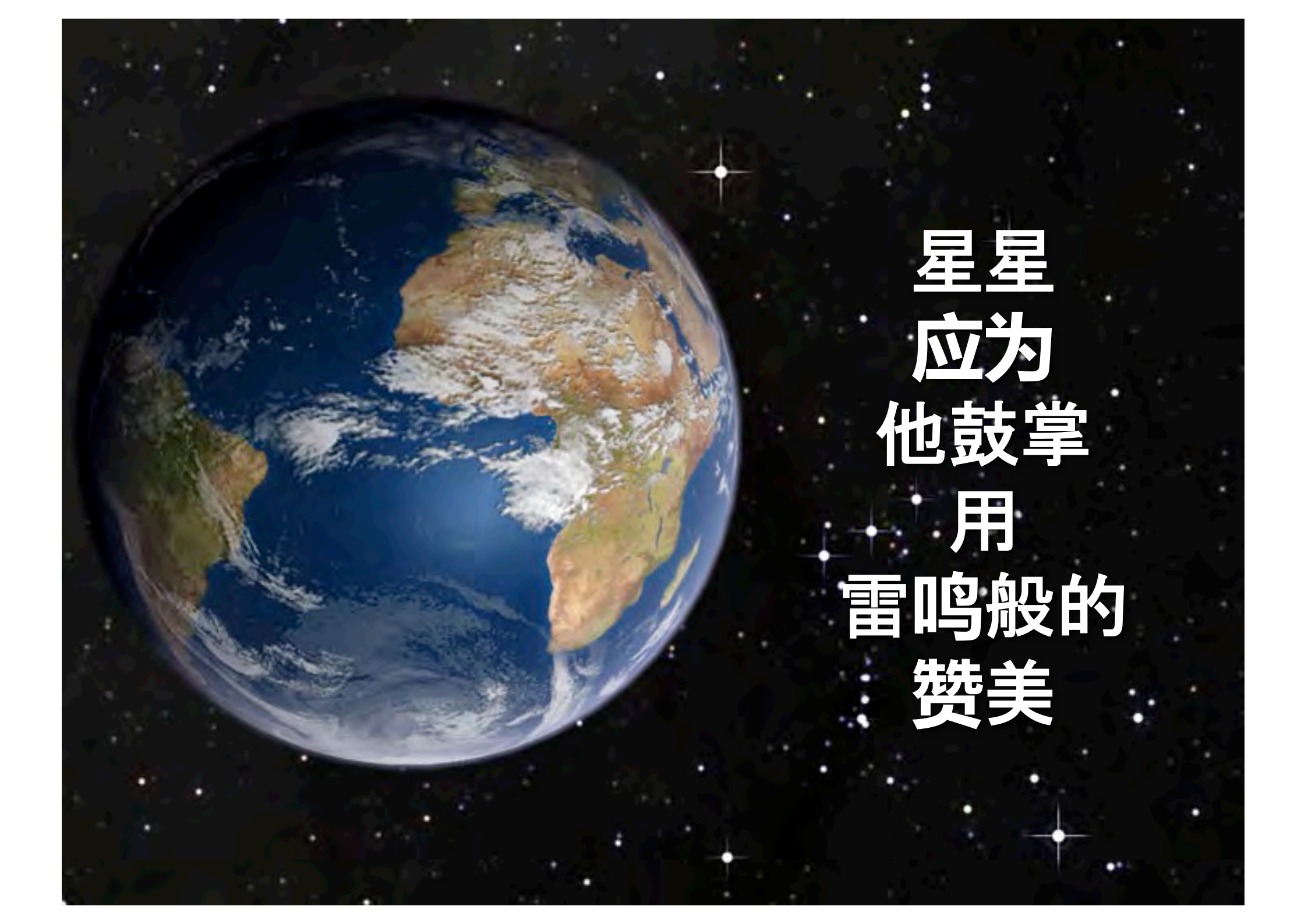

星星
应为
他鼓掌
用
雷鸣般的
赞美

他眼中的
甜美的
光芒
应加强
那些
等待



我们应看他
然后面对面





**噢，我们应看他
是的，我们应看他**



**...在所有的榮耀
面對面**



我们应看他

我们应看他

A dramatic sunset or sunrise over a dark, stormy sea. The sun is a bright, glowing orb partially obscured by dark, swirling clouds. The sky is filled with deep orange and red hues, with some lighter, wispy clouds catching the light. The overall mood is intense and awe-inspiring.

...面对我们的救主
和主的脸



**天使将吹响
他的到来的呐喊**

睡眠应从上升 他们沉睡的地方



那些仍须
我们应在一瞬间改变了



我们应看他
然后面对面





我们影看她
我们应看他

...在所有的榮耀
面對面





我们应看他
我们应看他

...面对我的救主 和主的脸



A religious scene depicting a man in a green tunic being dressed in a white robe by another man in a white robe. The man in the white robe is standing behind the man in the green tunic, pulling the white robe over his shoulders. The background is bright and hazy, suggesting an outdoor setting. The overall tone is solemn and reverent.

**我们应看他，
我们的救主和主！**



...我们的救主和主!

免费获得该讲解!



Home Downloads FAQ Links Contribute Contact

圣经学习下载

Search...



Bible Study Downloads has thousands of PowerPoint® and Word files in 42 languages for free download [here](#).

末世论 • BibleStudyDownloads.org

